

Prestige

System drzwiowy

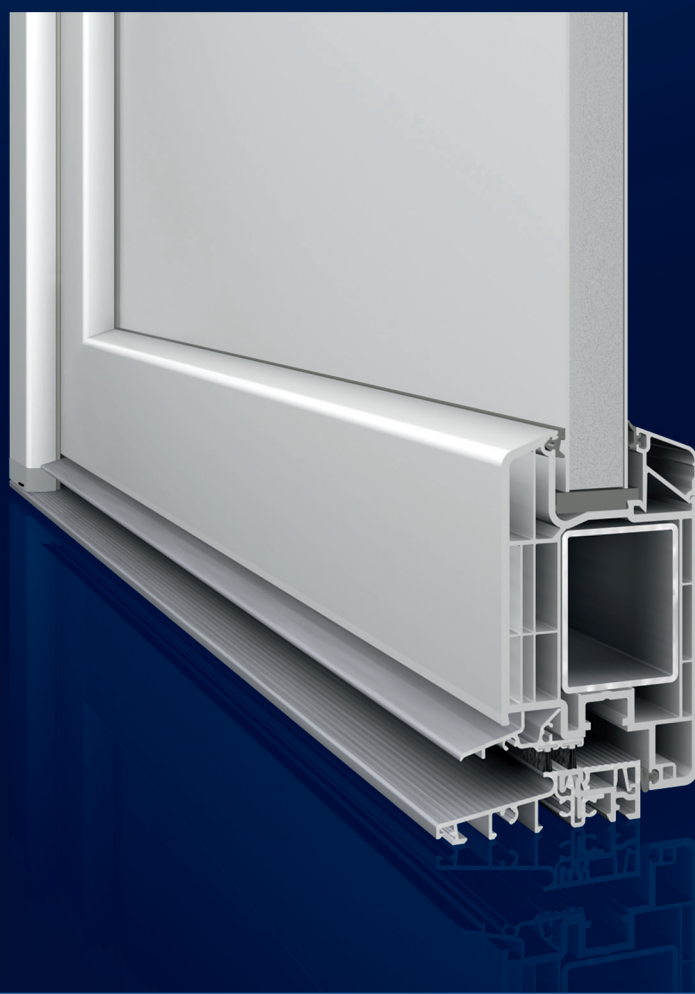

Prestige to system profili okiennych i drzwiowych, który wyróżnia ponadczasowy design i nowoczesna technologia, która sprawdza się w każdych warunkach. To również bardzo dobre parametry izolacji akustycznej i termicznej, funkcjonalność i komfort bezproblemowego użytkowania przez wiele lat.

System drzwiowy Prestige

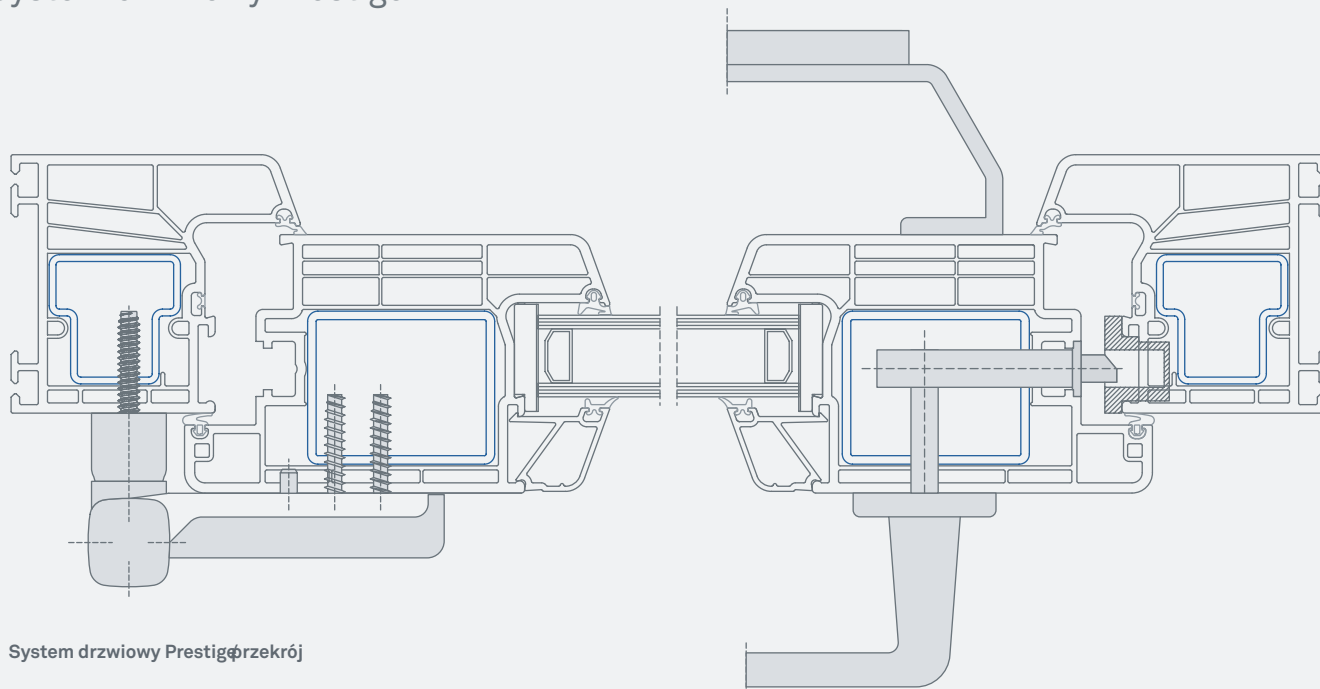

System drzwiowy Prestige ϕ przekrój

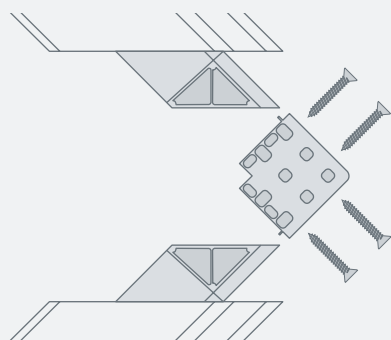

Wzmocnienie naroża

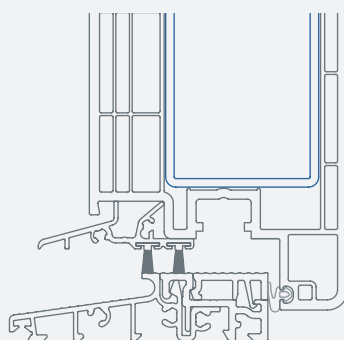

Drzwi otwierane do wewnątrz

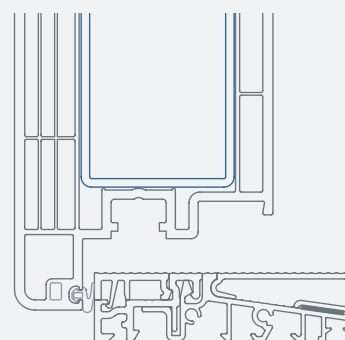

Drzwi otwierane na zewnątrz



INOUTIC IC PLUS
Komfort / bezpieczeństwo



INOUTIC ECO PLUS
Energoozczędność / jakość



INOUTIC DESIGN PLUS
Kolor / design

- + **Specjalne wzmocnienia ramy o grubości 2,5 mm:** zapewniają stabilną konstrukcję ramy i dużą odporność na siły skrętne
- + **Wzmocnienie naroża:** cynkowe złączka naroży gwarantują najwyższą stabilność i wysoką odporność na odkształcenia
- + **Zintegrowane zamki wielopunktowe:** możliwość zamontowania specjalnych okuć zgodnie z wysokimi standardami bezpieczeństwa
- + **Niski aluminiowy próg 20 mm:** bezbarierowy próg aluminiowy zapewnia nie tylko wysoki komfort użytkowania osobom niepełnosprawnym, ale także bardzo dobrą izolację termiczną

- + **5-komorowa budowa oraz głębokość zabudowy 76 mm:** bardzo dobra izolacja termiczna / wartość $U_f=1,5 \text{ W/m}^2\text{K}$
- + **Wyjątkowa trwałość:** obliczona na 100.000 cykli otwarcia/zamknięcia i 20 lat bezproblemowego użytkowania
- + **Szeroki wybór:** możliwość zastosowania wypełnień różnego rodzaju, takich jak panele lub szyby o grubości do 45 mm

- + **20-stopniowe zaokrąglenia:** ponadczasowy design i funkcjonalność
- + **Design:** szeroki wybór 40 oklein, w tym również folie Titanium imitujące powłokę aluminiową / dostępne również z dodatkowymi nakładkami aluminiowymi
- + **Zintegrowane rozwiązania:** system drzwiowy Prestige jest kompatybilny z innymi systemami Inoutic, np. z systemami podnośno-przesuwными HST oraz systemami okiennymi

PROFILE INOUTIC PRODUKOWANE SĄ WEDŁUG NAJWYŻSZYCH STANDARDÓW JAKOŚCI. INOUTIC JEST INICJATOREM STOWARZYSZENIA REWINDO GMBH, PROPAGUJĄCEGO IDEĘ RECYKLINGU OKIEN Z TWORZYW SZTUCZNYCH PODLEGAJĄCYCH UTYLIZACJI..

Partner handlowy